

**THE NETHERLANDS**  
(N E D E R L A N D)**COMMUNICATION**Concerning <sup>(1)</sup>:

- approval granted
- ~~approval extended~~
- ~~approval refused~~
- ~~approval withdrawn~~
- ~~production definitely discontinued~~

of a type of mechanical coupling device or component pursuant to Regulation number 55.

**Approval number: E4-55R-010671****Extension number: 00**

1. Trade name or mark of the device or component : WAP Fahrzeugtechnik GmbH
2. Manufacturer's name for the type of device or component : WUB 751
3. Manufacturer's name and address : WAP Fahrzeugtechnik GmbH  
Rudolf-Diesel-Str. 21-23  
33178 Borchen  
Germany
4. If applicable, name and address of the manufacturer's representative : N.A.
5. Alternative supplier's name or trade marks applied to the device or component : N.A.
6. Name and address of company or body taking responsibility for the conformity of production : WAP Fahrzeugtechnik GmbH  
Rudolf-Diesel-Str. 21-23  
33178 Borchen  
Germany
7. Submitted for approval on : 22 October 2014



8. Technical service responsible for conducting approval tests : RDW  
P.O. Box 777  
2700 AT Zoetermeer  
The Netherlands
9. Brief description : Drawbeam  
See documentation
- 9.1. Type and class of device or component : Type: WUB 751  
Class: F
- 9.2. Characteristic values : See table below and documentation

## 9.2.1. Primary values:

D (kN)	D <sub>c</sub> (kN)	S (kg)	U (tonnes)	V (kN)
190	130	1000	--	75

## Alternative values: N/A

D (kN)	D <sub>c</sub> (kN)	S (kg)	U (tonnes)	V (kN)
--	--	--	--	--

- 9.3. For class A mechanical coupling devices or components, including towing brackets:

Vehicle manufacturer's maximum permissible vehicle mass : -- kg

Distribution of maximum permissible vehicle mass between the axles : -- kg

Vehicle manufacturer's maximum permissible towable trailer mass : -- kg

Vehicle manufacturer's maximum permissible static mass on coupling ball : -- kg

Maximum mass of the vehicle, with bodywork, in running order, including coolant, oils, fuel, tools and spare wheel (if supplied) but not including driver : -- kg

Loading condition under which the tow ball height of a mechanical coupling device fitted to category M1 vehicles is to be measured – see paragraph 2 of annex 7, appendix 1 : N.A.

- 9.4. For class B coupling heads, is the coupling head intended to be fitted to an unbraked 01 trailer : ~~yes~~/no/N.A. <sup>(1)</sup>

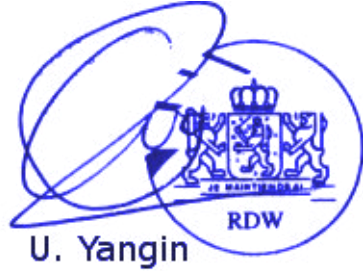

10. Instructions for the attachment of the coupling device or component type to the vehicle and photographs or drawings of the mounting points given by the vehicle manufacturer:  
See documentation
11. Information on the fitting of any special reinforcing brackets or plates or spacing components necessary for the attachment of the coupling device or component:  
See documentation
12. Additional information where the use of the coupling device or component is restricted to special types of vehicles – see annex 5, paragraph 3.4.:  
See documentation
13. For Class K hook type couplings, details of the drawbar eyes suitable for use with the particular hook type:  
N.A.
14. Date of test report : 22 October 2014
15. Number of test report : RDW-55R-0024713
16. Approval mark position : At the left hand side of the drawbeam
17. Reason(s) for extension of approval : N.A.
18. Approval : ~~granted/extended/refused/withdrawn~~<sup>(1)</sup>  
Documentation 13 pages
19. Place : Zoetermeer
20. Date : 22 October 2014
21. Signature : 
22. The list of documents deposited with the Administration Service which has granted approval is annexed to this communication and may be obtained on request.

---

<sup>(1)</sup> Strike out what does not apply.

# Beschreibungsbogen Nr. WUB 751

## ECE-Genehmigungsnummer: E4-55R-010671

Betreffend für einen Typ einer mechanischen Verbindungseinrichtungen oder eines mechanischen Verbindungsteils nach der Regelung Nr. 55

0. Allgemeines
  - 0.1. Fabrikmarke (Firmenname des Herstellers): WAP Fahrzeugtechnik GmbH
  - 0.2. Typ und Handelsbezeichnung: WUB 751, Anhängerbock
  - 0.5. Name und Anschrift des Herstellers: WAP Fahrzeugtechnik GmbH  
Rudolf-Diesel-Str. 21-23, 33178 Borchen
  - 0.7. Bei Bauteilen und selbständigen technischen Einheiten: Lage und Art der Anbringung der ECE-Genehmigungskennzeichnung: Traverse links, Typschild
  - 0.8. Anschrift(en) der Fertigungsstätte(n): siehe 0.5.
1. Verbindung zwischen Zugfahrzeug / Anhänger und Anhänger / Sattelanhänger
  - 1.1. Ausführliche technische Beschreibung (einschließlich Zeichnungen und Werkstoffangaben) des Typs der mechanischen Verbindungseinrichtung: siehe Anlagen
  - 1.2. Klasse und Typ der Verbindungseinrichtung(en): Klasse F, Typ: WUB 751
  - 1.3. Zulässiger D-Wert / Dc-Wert: 190 kN / 130 kN
  - 1.4. zulässige vertikale Stützlast S am Kuppelpunkt: 1000 kg bis 2500 kg
  - 1.5. zulässige Sattellast U an der Sattelkupplung: entfällt
  - 1.6. zulässiger V-Wert: **50,5 bis 75 kN** abhängig von der Stützlast
  - 1.7. Herstellerangaben zum Anbringen des Typs der Verbindungseinrichtung am Fahrzeug und Fotos oder Zeichnungen der Befestigungspunkte, zusätzliche Angaben, wenn die Verwendung des Typs der Verbindungseinrichtung auf besondere Fahrzeugtypen beschränkt sind: siehe Montage- und Betriebsanleitung.
  - 1.8. Angaben über eventuell anzubringende Anhängböcke oder Montageplatten: Verwendung in Verbindung mit typgenehmigten Anhängerkupplungen der Klassen C, C50, C50-X, C50-1 bis C50-6.



Datum/Aktenzeichen: Borchen, den 13.10.2014

**W A P Fahrzeugtechnik GmbH**  
i.A. S. Hillebrand



Rudolf-Diesel-Str. 21-23  
D- 33178 BorchenTelefon: +49 (0) 5251 / 691 69 0  
Telefax: +49 (0) 5251 / 691 69 11E-Mail: info@waptech.de  
Internet: www.waptech.de

---

## Montage- u. Betriebsanleitung für Anhängelock, Typ: WUB 751

ECE-Genehmigungsnummer: E4-55R-010671

---

### Montage bei Ausf. A und B:

Die beiden Seitenbleche des Anhängelockes sind außen am Fahrzeugrahmen mit mindestens 12 Schrauben pro Seite zu befestigen. Die im Fahrzeugrahmen anzubringenden Bohrungen müssen so ausgeführt sein, dass 2 Bohrreihen mit mindestens je 6 Bohrungen entstehen. Der horizontale Abstand der Bohrreihen muß mindestens 45 mm, der vertikale Abstand der einzelnen Bohrungen mindestens 120 mm betragen.

Wahlweise ist eine 3. Bohrreihe zulässig. Der vertikale Abstand der Bohrreihen muß mind. 40 mm betragen.

Der geringste Randabstand der jeweils 1. Bohrung einer Bohrreihe muß mindestens 30 mm von Oberkante und mindestens 35 mm von den Seitenkanten betragen.

Sollte es aus Platzgründen nicht möglich sein in die untere Bohrreihe 6 Bohrungen anzuordnen, dann darf die obere Bohrreihe mit mindestens 7 und die untere Bohrreihe mit mindestens 5 Bohrungen ausgeführt werden.

Sollte es aus Platzgründen nicht möglich sein, die erste Bohrung einer Bohrreihe im Abstand von 35mm von der Seitenkante auszuführen, müssen spezielle Unterlegscheiben von WAP bei der Verschraubung verwendet werden.

### Montage bei Ausf. C bis F:

Bei diesen Ausführungen ist das Bohrbild in den Seitenblechen fest vorgegeben.

### Montage bei Ausf. G

Die beiden Seitenbleche des Anhängelockes sind außen am Fahrzeugrahmen mit mindestens 12 Schrauben pro Seite zu befestigen. Die im Fahrzeugrahmen anzubringenden Bohrungen müssen so ausgeführt sein, dass mindestens 3 Bohrreihen mit mindestens je 4 Bohrungen entstehen. Der horizontale Abstand der Bohrreihen muß mindestens 50 mm, der vertikale Abstand der einzelnen Bohrreihen mindestens 60 mm betragen.

Der geringste Randabstand der jeweils 1. Bohrung einer Bohrreihe muß mindestens 30 mm von Oberkante und mindestens 40 mm von den Seitenkanten betragen.

Der horizontale Abstand von Mitte Kupplung bis zur 1. Bohrreihe darf max. 360 mm betragen.

Für die Montage sind folgende Verbindungselemente zu verwenden:

6kt.-Passschrauben M 14 DIN 610 - 8.8, wahlweise 10.9      6kt.-Mutter M 14 DIN 980 -8, wahlweise 10

Das Anziehdrehmoment beträgt 125 Nm bei Festigkeitsklasse 8.8 und 185 Nm bei Festigkeitsklasse 10.9

wahlweise Verbindungselemente:

6kt.-Schrauben M 16 DIN 933 - 8.8, wahlweise 10.9      6kt.-Mutter M 16 DIN 980 -8, wahlweise 10

Das Anziehdrehmoment beträgt 195 Nm bei Festigkeitsklasse 8.8 und 290 Nm bei Festigkeitsklasse 10.9.

wahlweise WAP-Schraubensatz:

Flanschschrauben M 14 x 1,5 - 10.9

Flanschmutter M 14 x1,5 - 10

Das Anziehdrehmoment beträgt 160 +10/0 Nm

wahlweise WAP-Schraubensatz:

Flanschschrauben M 16 x 1,5 - 10.9

Flanschmutter M 16 x1,5 - 10

Das Anziehdrehmoment beträgt 250 +10/0 Nm

Die Bohrungen im Fahrzeugrahmen müssen gemäß DIN-Vorschrift ausgeführt werden.

**Achtung ! Schweißungen an der Traverse sind grundsätzlich nicht erlaubt !**

Nummer	Datum
MA-018	13.10.2014

Rudolf-Diesel-Str. 21-23  
D- 33178 Borchen

Telefon: +49 (0) 5251 / 691 69 0  
Telefax: +49 (0) 5251 / 691 69 11

E-Mail: info@waptech.de  
Internet: www.waptech.de

Montage- u. Betriebsanleitung für Anhängelock, Typ: WUB 751  
ECE-Genehmigungsnummer: E4-55R-010671

Technische Daten WUB 751	
Starrdeichselanhänger	Drehschemelanhänger
zul. Dc-Wert: 130 kN	zul. D-Wert: 190 kN
zul. V-Wert: 50,5 kN bis 75 kN	
zul. Stützlast: 1000 kg bis 2500 kg, in Abhängigkeit vom V-Wert (siehe Auflistung)	

$$D_c = \frac{T \times R}{T + R} \times 9,81 \quad D_c = \text{zul. Deichselkraft in kN}$$

$$T = \frac{D \times R}{(R \times 9,81) - D} \quad T = \text{Gesamtmasse Zugfahrzeug in to}$$

$$R = \frac{D \times T}{(T \times 9,81) - D} \quad R = \text{Gesamtmasse Anhänger in to}$$

In den Anhängelock kann eine zum Anbau geeignete Anhängelockkupplung eingebaut werden.

Die Montage erfolgt nach den Anbauanweisungen der Kupplungshersteller.

An dem Anhängelock kann eine WAP-Seilfernbedienung angeschraubt werden. (siehe Blatt 5)

Darüber hinaus sind auch die Aufbaurichtlinien des Fahrzeugherstellers zu beachten.

Wartung:

Alle Verschraubungen des Anhängelocks sind 1 x monatlich, mindestens jedoch alle 20000 km auf festen Sitz zu prüfen.

Das Anziehdrehmoment der Schrauben zur Verbindung von Quertraverse und Seitenplatten beträgt 395 Nm.

Abweichungen von dieser Montageanweisung sind nur mit Genehmigung der WAP Fahrzeugtechnik GmbH oder eines amtlich anerkannten Sachverständigen zulässig.

Änderungen vorbehalten !

Ausführung A

Ausführung G

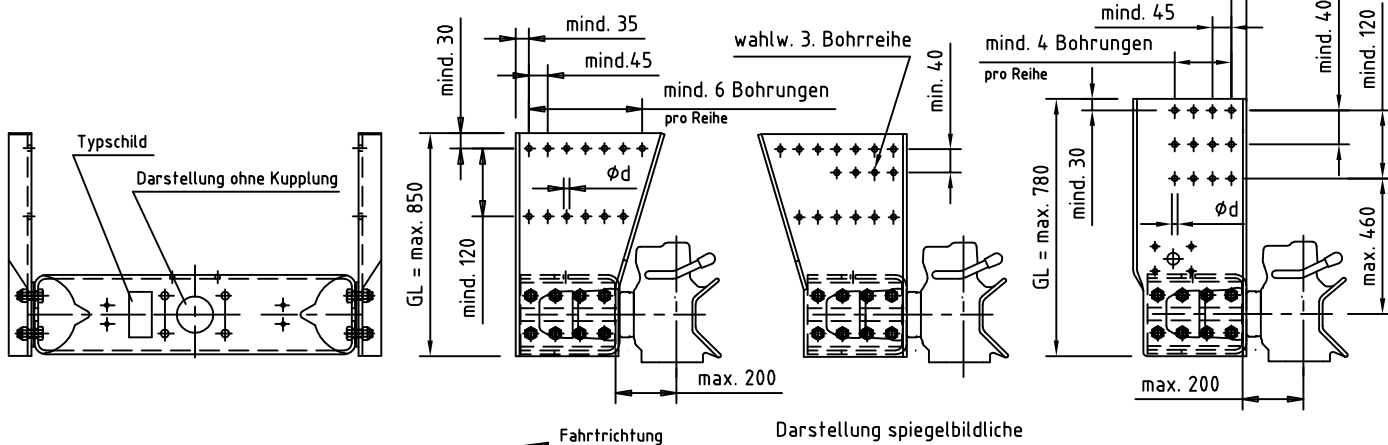

Darstellung spiegelbildliche Montage der Seitenbleche

d = 15 H12 für Paßschrauben M 14 DIN 610  
d = 17 für 6kt.-Schrauben M 16 DIN 933

Nummer	Datum
MA-018	13.10.2014

Rudolf-Diesel-Str. 21-23  
D- 33178 Borchten

Telefon: +49 (0) 5251 / 691 69 0  
Telefax: +49 (0) 5251 / 691 69 11

E-Mail: info@waptech.de  
Internet: www.waptech.de

Montage- u. Betriebsanleitung für Anhängerbock, Typ: WUB 751  
ECE-Genehmigungsnummer: E4-55R-010671

Technische Daten WUB 751	
Starrdeichselanhänger	Drehschemelanhänger
zul. Dc-Wert: 130 kN	zul. D-Wert: 190 kN
zul. V-Wert: 50,5 kN bis 75 kN	
zul. Stützlast: 1000 kg bis 2500 kg, in Abhängigkeit vom V-Wert (siehe Auflistung)	

$$D_c = \frac{T \times R}{T + R} \times 9,81 \quad D_c = \text{zul. Deichselkraft in kN}$$

$$T = \frac{D \times R}{(R \times 9,81) - D} \quad T = \text{Gesamtmasse Zugfahrzeug in to}$$

$$R = \frac{D \times T}{(T \times 9,81) - D} \quad R = \text{Gesamtmasse Anhänger in to}$$

Ausführung B

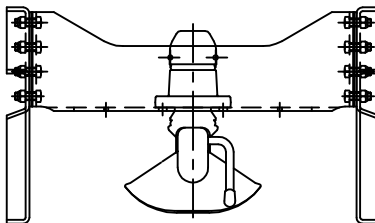
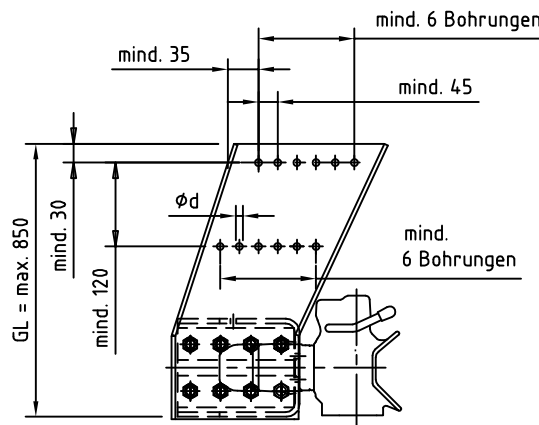
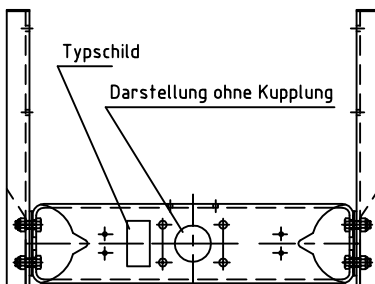

Montage der Seitenbleche  
nur wie dargestellt !

wahlweise

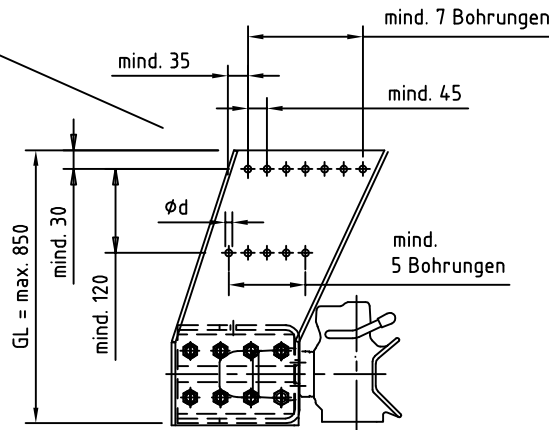

d = 15 H12 für Paßschrauben M 14 DIN 610  
d = 17 für 6kt.-Schrauben M 16 DIN 933



Rudolf-Diesel-Str. 21-23  
D- 33178 Borchen

Telefon: +49 (0) 5251 / 691 69 0  
Telefax: +49 (0) 5251 / 691 69 11

E-Mail: info@waptech.de  
Internet: www.waptech.de

Montage- u. Betriebsanleitung für Anhängelock, Typ: WUB 751  
ECE-Genehmigungsnummer: E4-55R-010671

Technische Daten WUB 751	
Starrdeichselanhänger	Drehschemelanhänger
zul. Dc-Wert: 130 kN	zul. D-Wert: 190 kN
zul. V-Wert: 50,5 kN bis 75 kN	
zul. Stützlast: 1000 kg bis 2500 kg, in Abhängigkeit vom V-Wert (siehe Auflistung)	

$$D_c = \frac{T \times R}{T + R} \times 9,81 \quad D_c = \text{zul. Deichselkraft in kN}$$

$$T = \frac{D \times R}{(R \times 9,81) - D} \quad T = \text{Gesamtmasse Zugfahrzeug in to}$$

$$R = \frac{D \times T}{(T \times 9,81) - D} \quad R = \text{Gesamtmasse Anhänger in to}$$

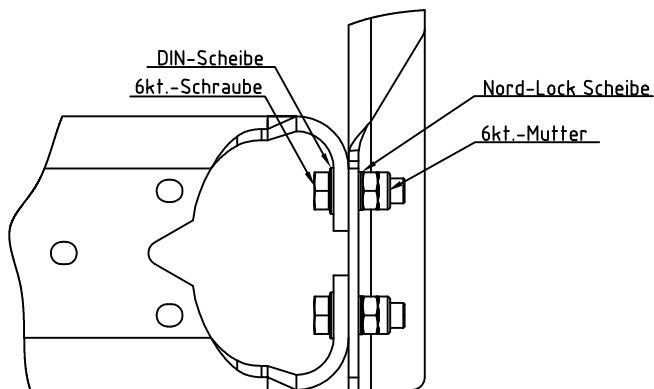
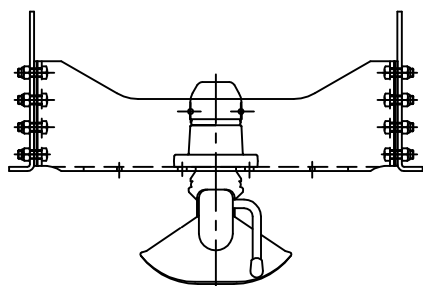
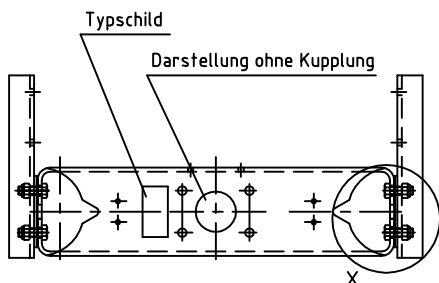

Detailansicht X

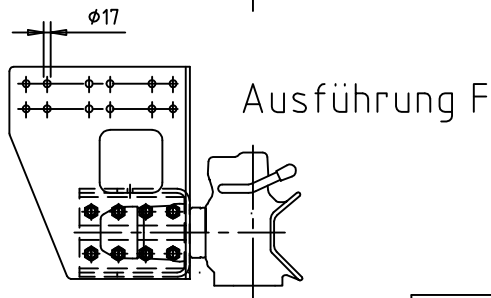
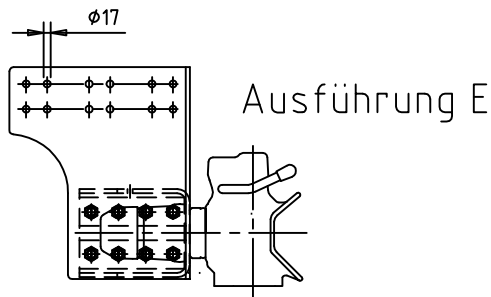
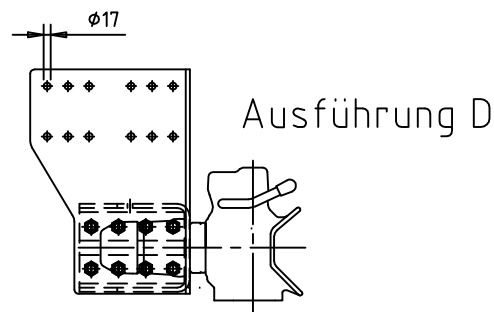
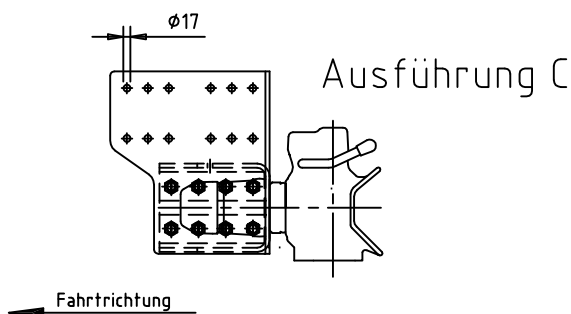

Rudolf-Diesel-Str. 21-23  
D- 33178 BorchtenTelefon: +49 (0) 5251 / 691 69 0  
Telefax: +49 (0) 5251 / 691 69 11E-Mail: info@waptech.de  
Internet: www.waptech.de

---

## Montage- u. Betriebsanleitung für Anhängelock, Typ: WUB 751

ECE-Genehmigungsnummer: E4-55R-010671

---

### Transportposition

Das Führungsrohr muss nach der Anlieferung vom Kunden selbst montiert werden.

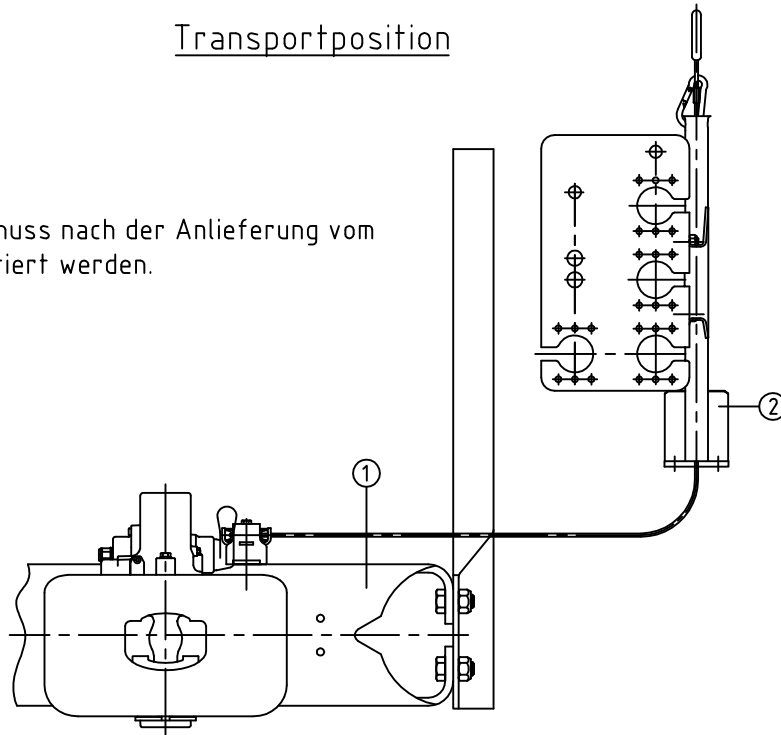

---

### Montage des Führungsrohres

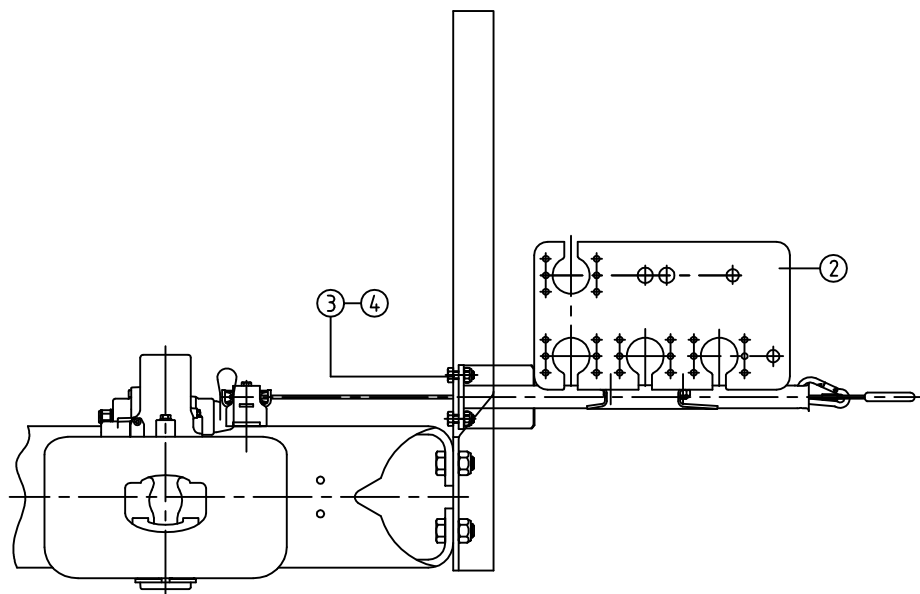

Das Führungsrohr (Pos.2) wird mit vier Schrauben M12×35 (Pos.3) und Muttern M12 (Pos.4) an den Anhängelock (Pos.1) angeschraubt.

Anziehdrehmoment: 79Nm (M12, 8.8)  
Schlüsselweite SW = 19

Nummer	Datum
MA-018	13.10.2014



---

Fahrzeugtechnik GmbH

---

## Anhängebock, Typ: WUB 751

### Auflistung der Stützlast im Verhältnis zum V-Wert

Stützlast (kg)	max. V-Wert (kN)
1000	75,0
1100	73,4
1200	71,7
1300	70,0
1400	68,5
1500	66,8
1600	65,2
1700	63,6
1800	61,9
1900	60,3
2000	58,7
2100	57,0
2200	55,4
2300	53,7
2400	52,1
2500	50,5

Nummer	Datum
MA-018	26.01.2009